

接线原理图



在进行配线施工时，请务必切断电源供电线路！

墙壁开关的联接

1. 主机电源线规格为0.75mm²三芯铜线，剥线长度6~10mm，请接电源端。

2. 墙壁开关采用双联单控开关（开关需另购），安装时请严格按照接线原理图接线。

\*注意，控制板上连接器用的是免螺丝压扣式端子，使用时请垂直于PCB方向按下端子按钮，插入电缆金属导线部分后松下按钮即可。

3. 接通电源，试运行。

RS485总线半双工通信联接

本产品支持与智能终端设备联接，实现物联网功能。将智能终端设备485 A / B线接到控制板的485 A / B即可。

注：软件设置参数按通信协议。

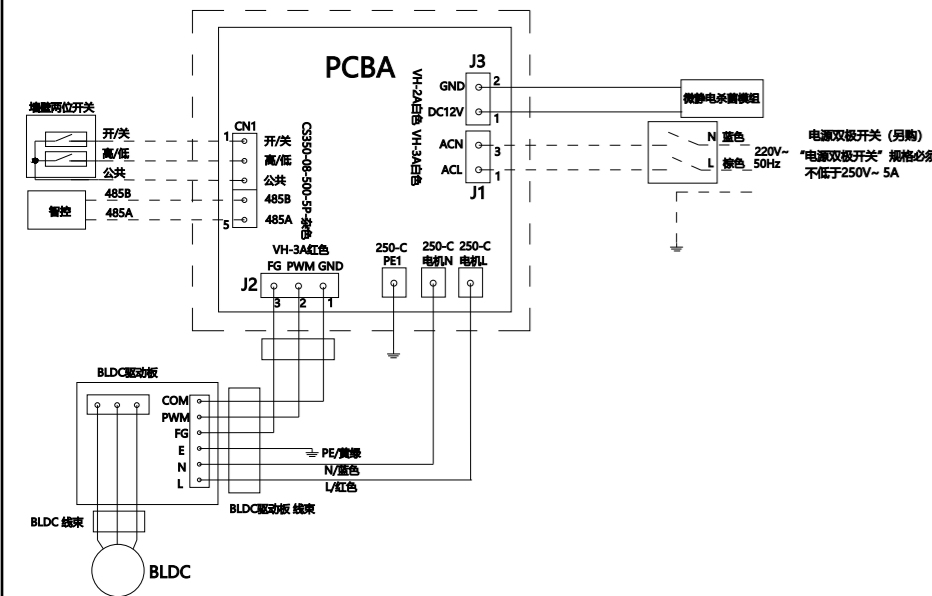

维护保养注意事项

注意

- 在维修和清洁本产品时，请先关掉电源开关，确保已经断电，以防被意外电击。
- 切勿使用化学品来清洁管道风机。
- 切勿让马达或其他电器件浸入水中。
- 用毛刷清除管道风机内部灰尘。

常见故障及处理方法

故障情况	异常原因	处理方法
风量不足	输入电压不稳定	确认电源
	导风管排风不顺畅，安装不良	检查导风管、调整安装
振动/噪音大	产品安装不牢靠	调整安装
	产品与其它物件接触，引起共振	检查、调整
	吸入异物	检查、清洁
运转异常	导风管排风不顺畅，安装不良	检查导风管、调整安装
	接线错误	变更接线

产品保证书

保修期

本产品家用零售场合质保期为设备安装完毕后整机质保2年。  
注：工程项目、精装配套项目质保期及质保责任以合同记载内容为准。

保修凭证

1. 提供经我司登记注册的保修凭证，以保修凭证载明日期起算质保期。
2. 无完成登记保修凭证的，以有效购机凭证（购货发票或合同）载明的日期起算，此日期最长不超过产品生产日期延后3个月。
3. 无有效保修凭证或购买凭证的，以设备生产日期延后1个月起算。
4. 保修凭证需在设备安装完毕后1个月内向本司注册登记，滞后登记的将根据产品出厂日期进行调整。

产品保证书（续）

报修方法

如需保修服务，为保证尽快受理您的诉求，请您提前准备好产品型号、保修凭证、购机凭证等信息，并通过以下方式申请服务：

1. 联系销售给您产品的经销商或开发商。
2. 通过我司微信服务号“美国百朗”的“自助服务”功能进行登记。
3. 致电百朗全国售后服务电话400-030-2200。

保修范围

1. 在质保期内，正确安装及使用前提下发生的设备本身故障，本司提供免费零件更换服务及维修服务。
2. 该承诺不包含任何因维修空间设置不足而产生的拆装、搬运、装潢破坏费用及其他任何设备故障导致的间接损失。
3. 以下情况本公司不予保修
  - 中国大陆以外区域销售使用的产品
  - 产品非保修凭证或购机凭证上注明的型号
  - 因非正常使用、自然灾害或事故、不正当维修以及非本公司授权认可的专业维修人员操作而造成的故障
  - 错误安装或违反该产品安装说明书而进行的安装，如：强电控制设备由于接线错误导致电机、控制器烧毁等
  - 超过设备使用范围而引起的故障，如：电压异常、环境条件不符合等
  - 使用及保管不当所引起的故障，如：设备内部有异物进入、没有及时保养等
  - 自行更改电路配线，更换非原厂配件所引起的故障
  - 假冒产品，私自改装后的产品
  - 铭牌及机号标签缺失或被涂改产品

广东百朗新风系统有限公司

地址：中国广东省惠州市仲恺高新区陈江街道办事处大欣集团第六区  
服务热线：400-030-2200

保修卡

客户姓名：\_\_\_\_\_

联系电话：\_\_\_\_\_

产品型号：\_\_\_\_\_

产品机号：\_\_\_\_\_

经销商全名：\_\_\_\_\_

安装完成日期：\_\_\_\_\_

经销商印章

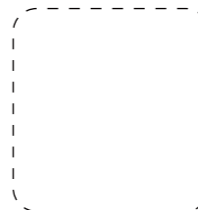

百朗质保印章

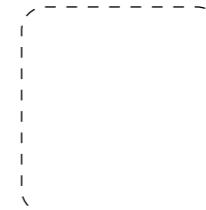

维修记录表

维修日期	问题描述	维修记录	维修员

\* 当产品生命周期结束后，同样可联系本公司评估是否可进行维修延续使用；当产品在废弃时请勿丢弃，请移交至市政或处置机构回收处理。

广东百朗新风系统有限公司  
Guangdong Broan IAQ Systems Co., Ltd.  
地址：中国广东省惠州市仲恺高新区陈江街道办事处大欣集团第六区  
服务热线：400-030-2200  
http://www.broan.cn  
1105186B



关注公众号·享便捷服务



产品及附件清单

本产品的主要附件清单如下图，开箱后请清点是否齐全，若不齐全，请与我公司经销商或售后服务中心联系。

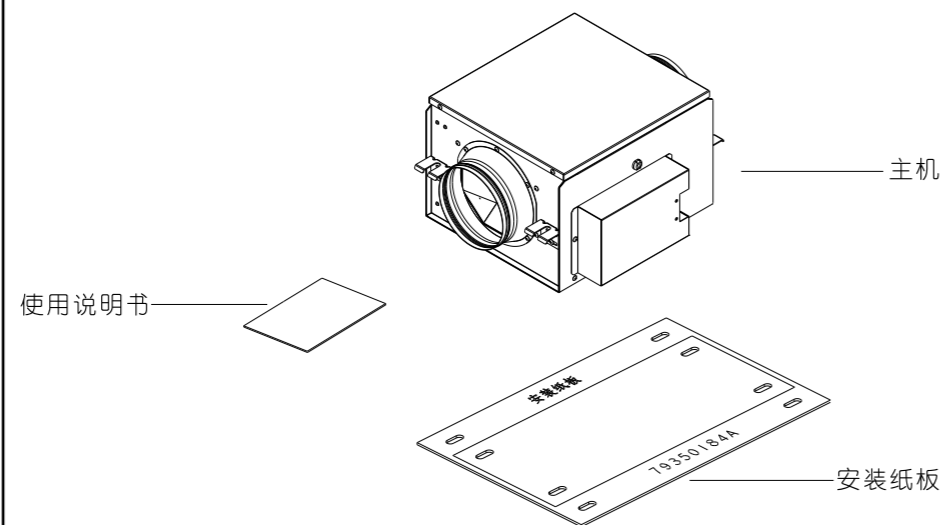

产品技术参数

型号	电压 (V)	频率 (Hz)	额定输入总功率 (W)		风量 (m³/h)		机外静压 (Pa)		噪音 (dB)		净重 (kg)	风口尺寸 (mm)
			高档	低档	高档	低档	高档	低档	高档	低档		
DP-A010/E	220	50	25	17	80	75	110	50	35	32	6.8	Ø100
DP-A015/E	220	50	32	21	100	90	130	85	37	35	6.8	Ø100
DP-B033/E	220	50	40	32	210	190	100	90	37	35	8.8	Ø150
DP-B045/E	220	50	45	35	260	200	100	90	37	35	8.8	Ø150

备注:

- 1、额定风量是在额定机外静压下测试的风量，有-5%偏差；
- 2、功率为最大风量下的功率，有+20%偏差；
- 3、噪音值是A计权平均声压级，是本公司测试结果的平均值，有+2dB的公差范围；
- 4、噪音值是在机体进风口和出风口连接导风管，在机体下方1.5米处测得的噪音值。

请仔细阅读安装注意事项，确保正确安装

- 必须由专业人员进行安装，必须牢固地安装产品。
- 通往屋外的管道必须保持倾斜，防止雨水或结霜水倒流。
- 请勿安装在高温场所。
- 根据电气规程进行接线。
- 请勿安装在油烟过多、湿气过高 (85%) 的场所。
- 请设置通风口。
- 请勿安装在倾斜的天花板上。
- 安装导风管应该避免以下情况。
- 请设置点检口。
- 本产品的最低面至地面距离不小于2.3m。
- 箱体不要接触其他物体。

安装注意事项

- 本产品不得用于排放有毒或爆炸性物质和气体。
- 当使用插座供电时，产品电源线应配符合IEC 60335-1安全标准的插头。与产品电源线连接的供电线路上应装上触点开距至少为3mm的全极电源开关，供电线路必须能承受10A以上负载，并确保可靠接地。
- 必须避免气体从敞开的气道或其他的明火设备回流进室内。
- 不要将开关安装于在浴缸和淋浴区的人能触及到的地方。

产品安装方法 (1)

安装前:

1. 请确认机体有没有破损和变形；
2. 请确认产品安装位置，可选择正向吊装或侧向吊装。

安装方法:

1. 借用附属的安装纸板，在屋顶上钻孔并固定安装吊杆 (另购，M8或M10)，确保安装吊杆能承受大于机体5倍的重量。

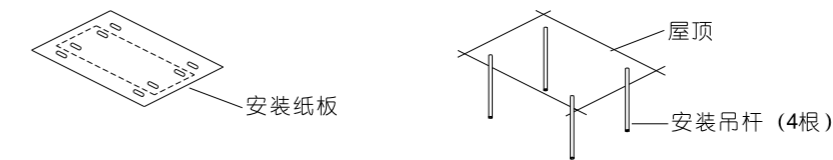

2. 用平垫片 (另购，需8个)、螺母 (另购，需12个) 将机体固定在安装吊杆上，安装时，需保证机体安装平衡，牢固。若采用侧向吊装，请先将机体上的悬挂角铁与尼龙铆钉互换安装后，再进行吊装。

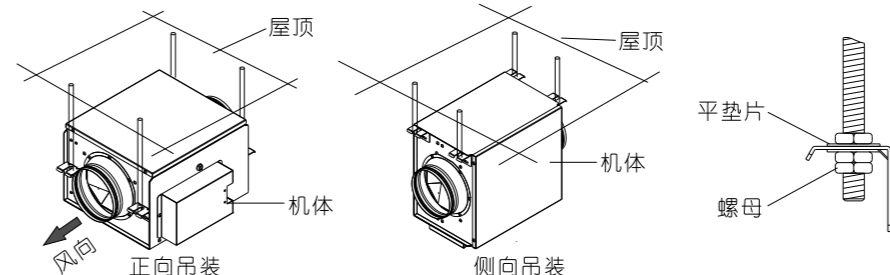

3. 将软管连接到风道接口，接口处用胶带密封；若采用硬管连接，在硬管与机体之间须设置一段软管连接，以防止震动。

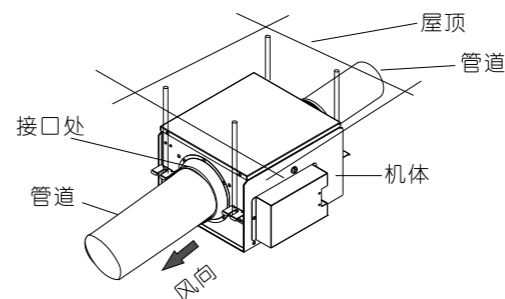

4. 引线连接:

需要由专业的电工人员进行操作，按《接线原理图》连接外部电源。

产品安装方法 (2)

5. 安装天花板时，若机体为正向吊装，请在距离机体接线处30cm的地方设置一个边长不小于45cm的方形点检口；若机体为侧向吊装，请在机体正下方设置点检口 (如图)。

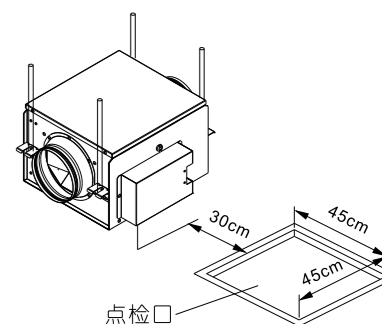

产品结构尺寸图

DP-A010/E DP-A015/E

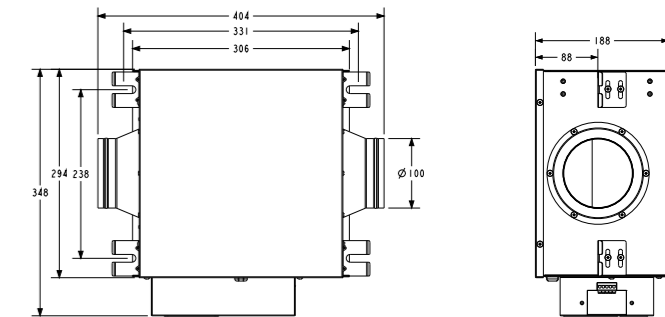

DP-B033/E DP-B045/E

